

ASUS®

Séria VG32V

LCD monitor

Návod na obsluhu

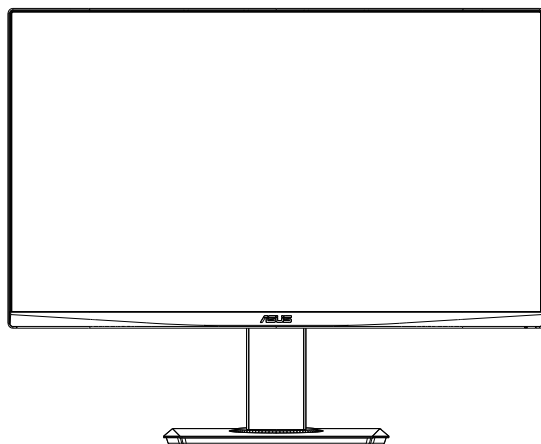

HDMI™
HIGH-DEFINITION MULTIMEDIA INTERFACE

Obsah

Upozornenia	iii
Bezpečnostné informácie	iv
Starostlivosť a čistenie	vi
1.1 Vitajte!	1-1
1.2 Obsah balenia.....	1-1
1.3 Zostavenie monitora	1-2
1.4 Pripojenie káblov	1-3
1.4.1 Zadná strana LCD monitora.....	1-3
1.5 Predstavenie monitora	1-4
1.5.1 Používanie ovládacích tlačidiel	1-4
2.1 Nastavenie monitora.....	2-1
2.2 Demontáž ramena/stojana (pre prvok VESA určený na montáž na stenu).....	2-2
2.3 Rozmer obrysu.....	2-3
3.1 Ponuka OSD (zobrazenie na obrazovke)	3-1
3.1.1 Ako vykonať opätovnú konfiguráciu	3-1
3.1.2 Predstavenie funkcií OSD	3-2
3.2 Technické špecifikácie	3-9
3.3 Riešenie problémov (Často kladené otázky).....	3-10
3.4 Zoznam podporovaných synchronizácií.....	3-11

Autorské práva © 2019 ASUSTeK COMPUTER INC. Všetky práva sú vyhradené.

Žiadna časť tohto návodu na obsluhu, a to vrátane výrobkov a softvéru v ňom popísaných nesmie byť bez vyjadrenia spoločnosti ASUSTeK COMPUTER INC. („ASUS“) prostredníctvom písomného súhlasu kopírovaná, prenášaná, prepisovaná, uložená do pamäte vyhľadávacieho systému, alebo prekladaná do iného jazyka v akejkoľvek forme alebo akýmikoľvek prostriedkami, a to okrem dokumentácie kupujúceho slúžiacej pre jeho potreby zálohovania.

Záruka vzťahujúca sa na výrobok alebo službu nebude predĺžená v prípade ak: (1) bol výrobok opravený, upravovaný alebo zmenený, a to pokiaľ takáto oprava, úprava alebo zmena nebola písomne autorizovaná spoločnosťou ASUS; alebo (2) ak sériové číslo výrobku bolo zmazané alebo chýba.

SPOLOČNOSŤ ASUS POSKYTUJE TENTO NÁVOD NA OBSLUHU „TAK AKO JE“, BEZ ZÁRUKY AKÉHOKOL'VEK DRUHU, ČI UŽ VÝSLOVNEJ ALEBO ZAHRNUTEJ, VRÁTANE, ALE NIE OBMEDZENÉ NA ZAHRNUTÉ ZÁRUKY ALEBO PODMIENKY TÝKAJÚCE NEPORUŠENIA, PREDAJNOSTI ALEBO VHODNOSTI PRE URČITÝ ÚČEL. SPOLOČNOSŤ ASUS, JEJ RIADITELIA, ÚRADNÍCI, ZAMESTNANCI ALEBO PREDAJCOVIA NEBUDÚ ZODPOVEDNÍ ZA AKÉKOL'VEK NEPRIAME, ZVLÁŠTNE, NÁHODNÉ ALEBO VYPLYVAJÚCE ŠKODY (VRÁTANE ŠKÔD SPÔSOBENÝCH STRATOU NA ZISKU, STRATOU V OBLASTI PODNIKATELSKÝCH AKTIVÍT A PODOBNE), A TO AJ AK SPOLOČNOSŤ ASUS BOLA OBOZNÁMENÁ S MOŽNOSŤOU TAKÝCHTO ŠKÔD, KTORÉ SÚ DÔSLEDKOM CHYBY ALEBO OMYLU V RÁMCI TOHO NÁVODU ALEBO V RÁMCI VÝROBKU.

TECHNICKÉ ŠPECIFIKÁCIE A INFORMÁCIE, KTORÉ SÚ SÚČASŤOU TOHTO NÁVODU SÚ UVEDENÉ IBA PRE INFORMATÍVNE ÚČELY A MÔŽU BYŤ KEDYKOL'VEK ZMENENÉ BEZ PREDCHÁDZAJÚCEHO OZNÁMENIA, PRÍČOM BY TO NEMALO BYŤ INTERPRETOVANÉ AKO POVINNOSŤ SPOLOČNOSTI ASUS. SPOLOČNOSŤ ASUS NEPREBERÁ ZODPOVEDNOSŤ ANI ZÁVÄZKY TÝKAJÚCE SA AKÝCHKOL'VEK CHÝB ALEBO NEPRESNOSTÍ, KTORÉ SA MÔŽU V RÁMCI TOHTO NÁVODU VYSKYTNÚŤ, A TO VRÁTANE V NÁVODE POPÍSANÝCH VÝROBKOV A SOFTVÉRU.

Výrobky a firemné označenia, ktoré sa objavujú v tomto návode môžu a nemusia byť registrovanými ochrannými známkami alebo autorskými právami patričnými spoločnosťami a používajú sa iba na označenie alebo na vysvetľovanie, a to v prospech ich vlastníkov a bez zámeru ich porušovania.

Upozornenia

Vyhlasenie Amerického federálneho výboru pre telekomunikácie (FCC)

Toto zariadenie vyhovuje časti 15 pravidiel FCC. Prevádzka je podmienená nasledovnými dvoma podmienkami:

- Toto zariadenie nesmie spôsobovať škodlivé rušenie, a
- Toto zariadenie musí prijať akékoľvek rušenie, vrátane rušenia, ktoré môže spôsobovať nežiaducu prevádzku.

Toto zariadenie bolo preskúšané a bolo zistené, že je v zhode s limitnými hodnotami pre digitálne zariadenia triedy B, a to v súlade s časťou 15 Pravidiel FCC. Tieto medzné hodnoty sú navrhnuté tak, aby poskytovali primeranú ochranu proti škodlivému vplyvu pri nainštalovaní v bytovej zástavbe. Toto zariadenie vytvára, využíva a môže vysielat' rádio frekvenčnú energiu; ak nie je nainštalované a nepoužíva sa v súlade s pokynmi výrobcu, môže zapríčiniť škodlivé rušenie rádiovkej komunikácie. Ale neexistuje žiadna záruka, že k rušeniu nebude v rámci patričnej inštalácie dochádzať. Ak toto zariadenie spôsobuje škodlivé rušenie rozhlasového alebo televízneho príjmu, čo možno stanoviť vypnutím a zapnutím zariadenia, používateľ sa musí pokúsiť opraviť rušenie jedným alebo viacerými z nasledovných opatrení:

- Zmeňte orientáciu alebo polohu antény na príjem.
- Zväčšite vzdialenosť medzi zariadením a prijímačom.
- Pripojte zariadenie do elektrickej zásuvky k inému okruhu, než ku ktorému je pripojený prijímač.
- O pomoc požiadajte predajcu alebo skúseného rozhlasového/TV technika.

Vyhlasenie Kanadského ministerstva pre komunikácie

Toto digitálne zariadenie neprekračuje limity Triedy B pre emisie rádiového šumu vytváraného digitálnymi zariadeniami, ktoré sa uvádzajú v predpisoch týkajúcich sa rádiového rušenia, ktoré vydalo kanadské Ministerstvo telekomunikácií.

Toto digitálne zariadenie Triedy B vyhovuje kanadskej norme ICES-003.

Bezpečnostné informácie

- Pred vykonaním nastavenia monitora si dôkladne prečítajte dokumentáciu, ktorú nájdete v balení.
- Aby ste zabránili vzniku požiaru alebo zasiahnutiu elektrickým prúdom, nikdy nevystavujte monitor účinkom dažďa alebo vlhkosti.
- Nikdy sa nepokúšajte otvoriť skrinku monitora. Nebezpečné vysoké napätie vo vnútri monitora môže mať za následok vážne fyzické poranenia.
- V prípade prerušenia napájania sa tento problém nepokúšajte odstrániť svojpomocne. Obráťte sa na kompetentného servisného technika alebo svojho predajcu.
- Pred používaním tohto výrobku sa presvedčte, že všetky káble sú správne pripojené a že sieťový kábel nie je poškodený. Ak zistíte akékoľvek poškodenie, spojte sa okamžite s predajcom.
- Štrbiny a otvory na zadnej a hornej strane skrinky sú určené na vetranie. Tieto otvory neblokujte. Výrobok nikdy neumiestňujte do blízkosti alebo nad radiátor alebo zdroj tepla, pokiaľ nezabezpečíte správnu ventiláciu vzduchu.
- Monitor by mal byť prevádzkovaný s pripojením iba k takému sieťovému zdroju, aký je uvedený na štítku. Ak si nie ste istí druhom sieťového napájania, ktorý je v rámci vašej domácnosti, túto náležitosť prekonzultujte s vaším predajcom alebo s miestnym dodávateľom energie.
- Používajte vhodnú sieťovú zástrčku, ktorá zodpovedá vašim miestnym normám pre napájanie elektrickým prúdom.
- Nepreťažujte zásuvkové lišty a predlžovacie káble. Preťaženie môže zapríčiniť vznik požiaru alebo zasiahnutie elektrickým prúdom.
- Vyhnite sa prachu, vlhkosti a teplotným extrémom. Monitor neumiestňujte na miesta, kde by mohol zmoknúť. Monitor umiestnite na stabilný povrch.
- Jednotku odpojte počas búrky, v rámci ktorej sa vyskytujú blesky, alebo v prípade, ak zariadenie nepoužívate počas dlhších časových období. Týmto ochránite monitor pred poškodením spôsobeným nárazovými prúdmi.
- Do otvorov na skrinke monitora nikdy nestrkajte žiadne predmety, ani nenalievajte tekutiny akýchkoľvek druhov.
- Aby ste zabezpečili uspokojujúcu činnosť, monitor používajte iba v spojení s počítačmi uvedenými v zozname UL, a to takými, ktoré majú vhodne nakonfigurované zástrčky označené 100 - 240 V AC.
- Stenová zásuvka by mala byť nainštalovaná v blízkosti zariadenia a mala by byť ľahko dostupná.

- Ak sa v prípade monitora vyskytnú technické problémy, spojte sa s kvalifikovaným servisným technikom alebo s predajcom.
- Pred pripojením elektrickej zástrčky do elektrickej siete je nutné zriadiť uzemňovacie pripojenie. Uzemňovacie pripojenie odpájajte až po vytiahnutí elektrickej zástrčky z elektrickej siete.

VÝSTRAHA

Používane inej, než určenej náhlavnej súpravy alebo slúchadiel môže mať za následok stratu sluchu v dôsledku nadmerného akustického tlaku.

Starostlivosť a čistenie

- Pred zdvíhaním alebo premiestňovaním monitora je lepšie, ak odpojíte káble a sieťový kábel. Pri umiestňovaní monitora používajte správne techniky dvíhania. Pri dvíhaní alebo prenášaní monitora uchopte monitor za jeho okraje. Displej nezdvíhajte držiak ho za stojan alebo kábel.
- Čistenie. Monitor vypnite a odpojte sieťový kábel. Povrch monitora vyčistíte tkaninou nepúšťajúcou vlákna, ktorá nemá abrazívne účinky. Odolné škvrny môžete odstrániť pomocou tkaniny navlhčenej v slabom čistiacom prostriedku.
- Vyhnite sa používaniu čistiaceho prostriedku, ktorý obsahuje alkohol alebo acetón. Používajte čistiaci prostriedok určený na čistenie LCD. Čistiaci prostriedok nikdy nestriekajte priamo na obrazovku, pretože sa môže dostať do vnútra displeja a spôsobiť zasiahnutie elektrickým prúdom.

Počas prevádzky monitora sa môžu vyskytnúť nasledujúce príznaky, ktoré sú bežné:

- Počas prvého používania môže obrazovka blikať kvôli charakteru fluorescenčného svetla. Monitor vypnite pomocou hlavného vypínača a opätovne ho zapnite, aby ste sa presvedčili, že blikanie prestalo.
- V závislosti od použitého vzoru pracovnej plochy môžete badať jemne nerovnomerný jas na obrazovke.
- Po dlhodobom zobrazení rovnakého obrazu môže pri prepnutí na iný obraz dôjsť k výskytu paobrazu predchádzajúceho zobrazenia na obrazovke. Obrazovka sa pomaly zotaví, alebo na dlhšiu dobu môžete displej vypnúť pomocou hlavného vypínača.
- Ak bude obrazovka čierna alebo ak bude blikať, resp. nebude fungovať, za účelom vykonania opravy sa spojte s predajcom alebo servisným strediskom. Obrazovku neopravujte vlastnými silami!

Dohody používané v rámci tohto návodu na obsluhu



VÝSTRAHA: Informácie s cieľom zabrániť poraneniu pri vykonávaní činnosti.



UPOZORNENIE: Informácie uvedené s cieľom predísť poškodeniu prvkov v prípade vykonávania činnosti.



DÔLEŽITÉ: Informácie o náležitostiach, ktoré **MUSÍTE** dodržiavať v prípade vykonávania činnosti.



POZNÁMKA: Tipy a dodatočné informácie, ktoré napomáhajú vykonať činnosť.

Kde môžete nájsť viac informácií

Ďalšie informácie o výrobku a aktualizáciách softvéru nájdete v nasledovných zdrojoch.

1. Webové lokality ASUS

Webové lokality spoločnosti ASUS poskytujú aktualizované informácie o hardvérových a softvérových výrobkoch spoločnosti ASUS. Pozrite si stránku <http://www.asus.com>

2. Doplnujúca dokumentácia

Balenie vášho výrobku môže obsahovať doplnujúcu dokumentáciu, ktorú do balenia pridal váš predajca. Tieto dokumenty nepredstavujú súčasť štandardného balenia.

1.1 Vitajte!

Ďakujeme, že ste si zakúpili LCD monitor značky ASUS®!

Najnovší širokouhlý LCD monitor od spoločnosti ASUS ponúka ostrejšie, širšie a jasnejšie zobrazenie vrátane základných funkcií ktoré vylepšujú váš zážitok z pozerania.

Pomocou týchto funkcií sa dokážete potešiť z pohodlia a z vynikajúceho vizuálneho zážitku, ktorý vám tento monitor prináša.

1.2 Obsah balenia

Skontrolujte obsah balenia a skontrolujte nasledovné položky:

- ✓ LCD Monitor
- ✓ Stručný návod na obsluhu
- ✓ Záručný list
- ✓ 1 x sieťový kábel
- ✓ 1 x adaptér
- ✓ 1 x kábel DisplayPort (voliteľný)
- ✓ 1 x kábel HDMI (voliteľný)



-
- Ak je ktorákoľvek z hore uvedených položiek poškodená alebo chýba, spojte sa okamžite so svojim predajcom.
-

1.3 Zostavenie monitora

Spôsob zostavenia monitora:



- Počas zostavovania ramena/základne monitora odporúčame, aby ste monitor ponechali vnútri jeho polystyrénového balenia (penový polystyrén).

1. Zarovnajte otvor na skrutku na ramene s dodanou skrutkou na základni. Potom vložte základňu do ramena.
2. Pripevnite základňu k ramenu pritiahnutím dodanej skrutky.

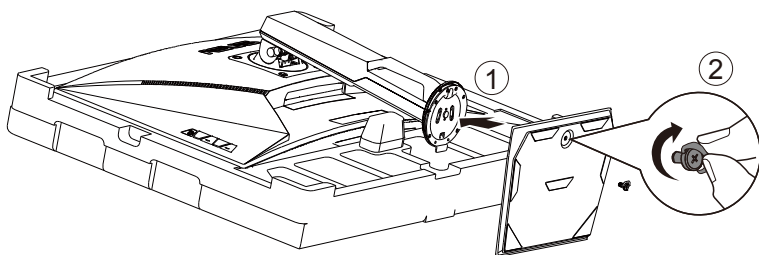

1.4 Pripojenie káblov

1.4.1 Zadná strana LCD monitora

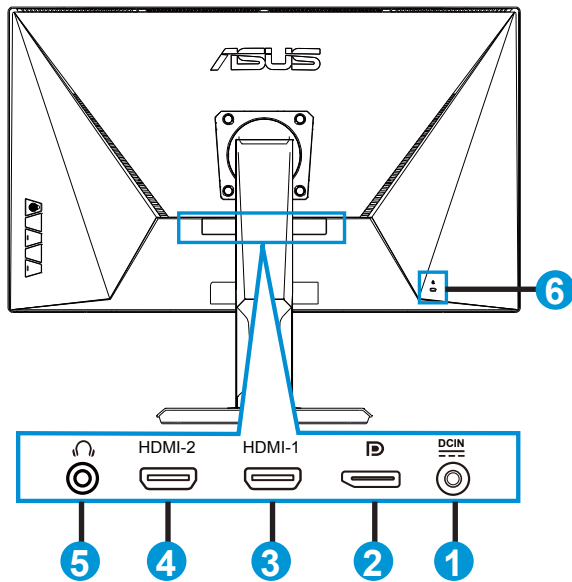

1. Vstupný port na napájanie jednosmerným prúdom
2. DisplayPort
3. Port HDMI-1
4. Port HDMI-2
5. Výstupný port pre slúchadlá
6. Zámok typu Kensington

1.5 Predstavenie monitora

1.5.1 Používanie ovládacích tlačidiel

Na úpravu nastavení obrazu použite ovládacie tlačidlá na spodnej časti monitora.

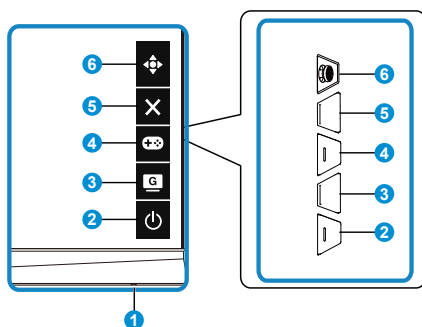

1. Indikátor napájania:

- Zadefinovanie farby indikátora napájania zo siete je v dolu uvedenej tabuľke.

Stav	Popis
Biely	ZAP.
Žltý	Pohotovostný režim
VYP.	VYP.

2. Tlačidlo Power (Hlavný):

- Stlačte toto tlačidlo, aby ste zapli alebo vypli monitor.

3. GameVisual:







- Stlačením tejto klávesovej kombinácie prepnete zo siedmich predvolených režimov videa (Scenery Mode (Režim Scenéria), Racing Mode (Režim Preteký), Cinema Mode (Režim Kino), RTS/RPG Mode (Režim RTS/RPG), FPS Mode (Režim FPS), sRGB Mode (Režim sRGB) a MOBA Mode (Režim MOBA)) pomocou obrazovej inteligentnej technológie GameVisual™.

4. Tlačidlo GamePlus:



- **GamePlus:** Funkcia GamePlus obsahuje zostavu nástrojov a pre používateľov vytvára pri hraní rôznych typov hier lepšie hrácke prostredie. Hlavne funkcia Crosshair (Vlasový kríž) je špeciálne navrhnutá pre nových hráčov alebo začiatočníkov, ktorí sa zaujímajú o hry typu First Person Shooter (FPS) (Strelec z pohľadu prvej osoby).

Aktivovanie funkcie GamePlus:

- Stlačením tlačidla **GamePlus** prejdete do hlavnej ponuky GamePlus.

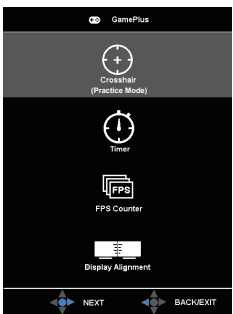
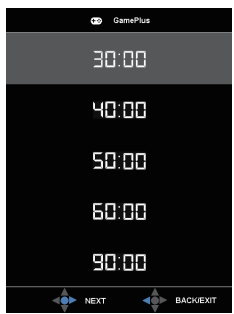
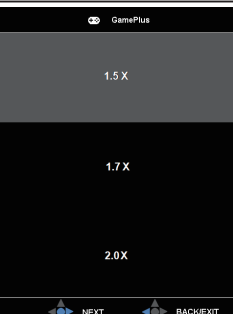
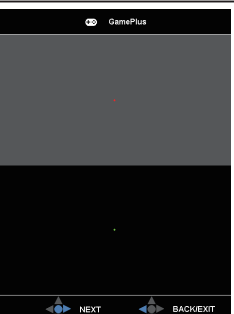
- Aktivujte funkciu Crosshair (Vlasový kríž), Timer (Časovač), FPS Counter (Počítadlo FPS) alebo Display Alignment (Zarovnanie zobrazenia).
- Posunutím tlačidla  () hore/dole vykonajte voľbu a stlačením  () potvrdíte požadovanú funkciu. Stlačením  vypnete a zatvoríte ponuku.
- Crosshair (Vlasový kríž)/Timer (Časovač)/FPS Counter (Počítadlo FPS) sa dá pohybovať stlačením  5-smerového tlačidla.
- Ak chcete aktivovať režim Sniper, musíte vypnúť HDR na vašom zariadení

Hlavná ponuka funkcie GamePlus	GamePlus - Crosshair (Vlasový kríž)	GamePlus - Timer (Časovač)
		
GamePlus-Sniper		
		

5.  Tlačidlo Close (Zavrieť)
 - Služi na zatvorenie ponuky OSD.
6.  Tlačidlo (5-cestné):
 - Zapne sa ponuka zobrazenia na obrazovke OSD. Povolí vybranú položku ponuky OSD.
 - Zvýši/zníži hodnoty alebo presunie vami vybranú položku hore/dolu/dofava/doprava

2.1 Nastavenie monitora

- Pre optimálne sledovanie vám odporúčame, aby ste sa pozerali na celú prednú časť monitora; následne monitor nastavte do pre vás vyhovujúcej polohy.
- Počas zmeny uhla pridržiavajte stojan, aby ste zabránili pádu monitora.
- Uhol monitora sa dá nastaviť od $+20^\circ$ do -5° a otočiť sa monitor dá o 62° doľava alebo doprava. Výšku monitora môžete nastaviť v rozsahu $\pm 14\text{cm}$.

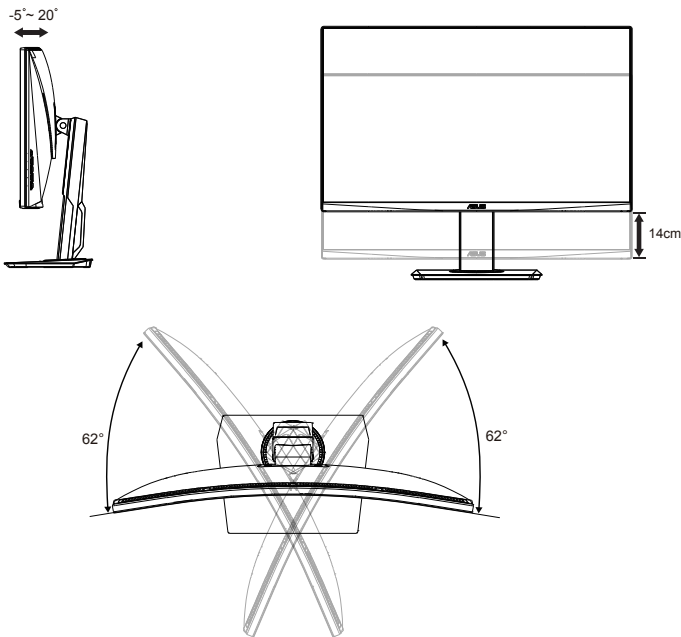

2.2 Demontáž ramena/stojana (pre prvok VESA určený na montáž na stenu)

Odpojitelný stojan tohto monitora je špeciálne navrhnutý pre montážnu zostavu VESA na namontovanie na stenu.

Odpojenie ramena/stojana

1. Odpojte sieťový a signálne káble. Opatrne položte monitor čelom dole na jeho polystyrénové balenie.
2. Odstráňte kryty skrutiek.
3. Odstráňte štyri (4) skrutky zaisťujúce rameno k zadnej časti monitora.
4. Oddel'te stojan (rameno a základňu) od monitora.

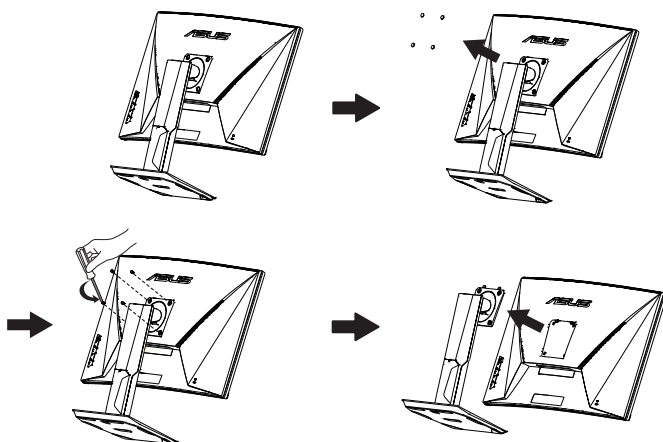

- Montážna súprava VESA (100 x 100 mm) sa kupuje samostatne.
- Použite len držiak na namontovanie na stenu, ktorý vyhovuje bezpečnostnej norme UL s nosnosťou minimálne 28,8 kg (veľkosť skrutiek: M4 x 10 mm).

2.3 Rozmer obrysu

Jednotky: mm [inch]

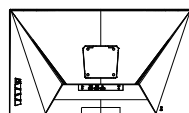
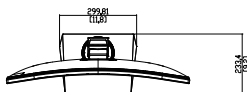
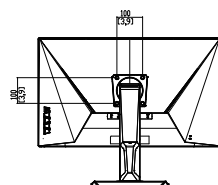
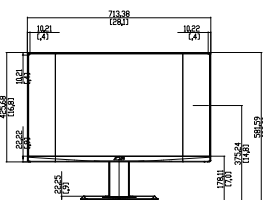

3.1 Ponuka OSD (zobrazenie na obrazovke)

3.1.1 Ako vykonať opätovnú konfiguráciu

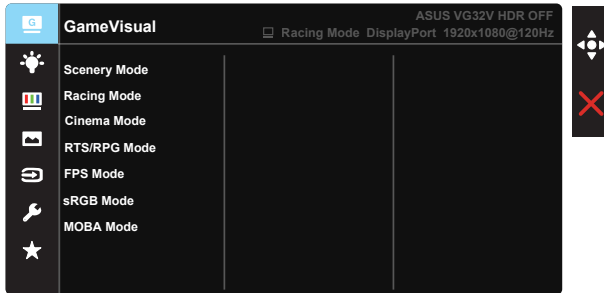

1. Stlačením stredu 5-smerového tlačidla aktivujete ponuku OSD.
2. Pomocou tlačidla ▼ a ▲ dokážete prepínať medzi možnosťami v ponuke. Po prechode od jednej ikony k druhej sa názov možnosti zvýrazní.
3. Ak chcete v ponuke zvoliť zvýraznenú položku, stlačte tlačidlo Center (Centrum).
4. Pomocou tlačidla ▼ a ▲ zvolíte požadovaný parameter.
5. Pomocou tlačidla Center (Centrum) sa dostanete na riadok s posúvačom a potom pomocou tlačidla ▼ alebo ▲ vykonajte svoje zmeny v závislosti na indikátoroch v ponuke.
6. Na posuv ľavej/pravej ponuky stlačte ◀/▶.

3.1.2 Predstavenie funkcií OSD

1. GameVisual

Táto funkcia obsahuje sedem podriadených funkcií, ktoré si môžete zvoliť na základe vlastných preferencií. Každý režim obsahuje možnosť Reset, ktorá vám umožňuje zachovať vaše nastavenie alebo vrátiť sa k prednastavenému režimu.

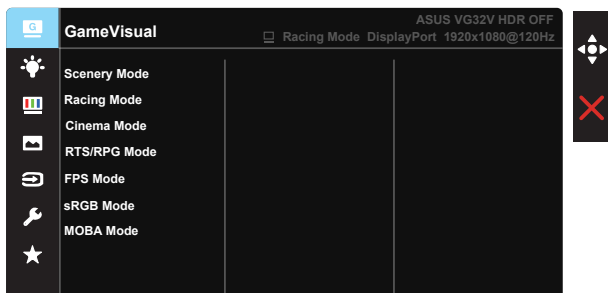

- **Scenery Mode (Režim scenérie):** Toto je najlepší výber na zobrazenie fotografií scenérií pomocou obrazovej inteligentnej technológie GameVisual™.
- **Racing Mode (Režim preteky):** Toto je najlepší výber na hranie pretekárskych hier pomocou obrazovej inteligentnej technológie GameVisual™.
- **Cinema Mode (Režim kino):** Toto je najlepší výber na sledovanie filmov pomocou obrazovej inteligentnej technológie GameVisual™.
- **RTS/RPG Mode (Režim RTS/RPG):** Toto je najlepší výber na hranie strategických hier v reálnom čase (RTS)/funkčné hranie hier (RPG) pomocou obrazovej inteligentnej technológie GameVisual™.
- **FPS Mode (Režim FPS):** Toto je najlepší výber na hranie hier so strelcom z pohľadu prvej osoby (FPS) pomocou obrazovej inteligentnej technológie GameVisual™.
- **sRGB Mode (Režim sRGB):** Ide o najlepšiu voľbu na pozeranie fotografií a grafiky z PC.
- **MOBA Mode (Režim MOBA):** Toto je najlepší výber na hranie hier s viacerými hráčmi v online bojovej aréne (MOBA) pomocou obrazovej inteligentnej technológie GameVisual™.



- V Racing Mode (Režim preteky) nemá používateľ možnosť konfigurovať funkcie Saturation (Sýtosť), Sharpness (Ostrosť) a ASCR.
- V režime sRGB nemá používateľ možnosť konfigurovať funkcie Saturation (Sýtosť), Skin Tone (Odtieň pokožky), Color Temp. (Teplota farieb), Sharpness (Ostrosť), Brightness (Jas), Contrast (Kontrast) a ASCR.
- V MOBA Mode (Režim MOBA) nemá používateľ možnosť konfigurovať funkcie Saturation (Sýtosť), Sharpness (Ostrosť) a ASCR.

2. Blue Light Filter (Filter modrého svetla)

Nastavte energetickú úroveň modrého svetla, ktoré je vyžarované z LED podsvietenia.

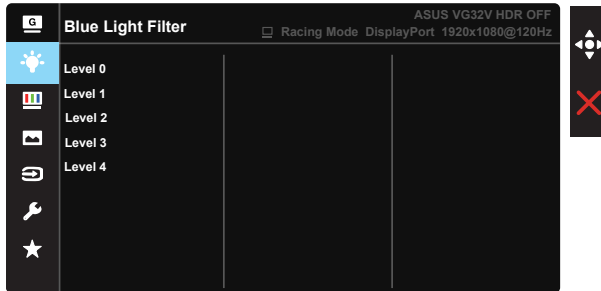

- **Level 0 (0. úroveň):** Bez zmeny:
- **Level 1~4 (1. až 4. úroveň):** Čím je úroveň vyššia, tým viac bude modré svetlo znížené.



- Keď sa aktivuje Blue Light Filter (Filter modrého svetla), automaticky sa importujú predvolené nastavenia Racing Mode (Režim preteky).
- Používateľ môže konfigurovať funkciu jas v rozsahu od Level 1 to Level 3 (1. po 3. úroveň).
- Level 4 (4. úroveň) je optimalizované nastavenie. Je v súlade s certifikáciou nízkej intenzity modrého svetla TUV. Používateľ nemôže konfigurovať funkciu Brightness (jasu).



Aby ste zmiernili namáhanie očí, pozrite si nasledujúce informácie:

- Pri dlhodobej práci je potrebné, aby sa používatelia na určitý čas vzdialili od displeja. Odporúčame urobiť si krátke prestávky (aspoň 5-minútové) po približne 1 hodine neustálej práce na počítači. Krátke a pravidelné prestávky sú účinnejšie než jedna dlhšia prestávka.
- Na minimalizovanie namáhania a vysušania očí je potrebné, aby používatelia pravidelne oči uvoľnili zaostrením na vzdialený objekt.
- Cvičenia s očami môžu pomôcť redukovať namáhanie očí. Tieto cvičenia často opakujte. Ak namáhanie očí pretrváva, obráťte sa na lekára. Cvičenia s očami: (1) Opakovanie striedavo pozerajte nahor a nadol (2) Pomaly otáčajte očami (3) Pohybuje očami uhlopriečne.
- Silné modré svetlo môže viesť k namáhaniu očí a AMD (makulárna degenerácia spojená s pokročilým vekom). Filter modrého svetla redukuje 70 % (max.) škodlivého modrého svetla na zabránenie CVS (syndróm počítačového videnia).

3. Color (Farba)

Pomocou tejto funkcie si zvolíte farbu obrazu, ktorá vám vyhovuje.

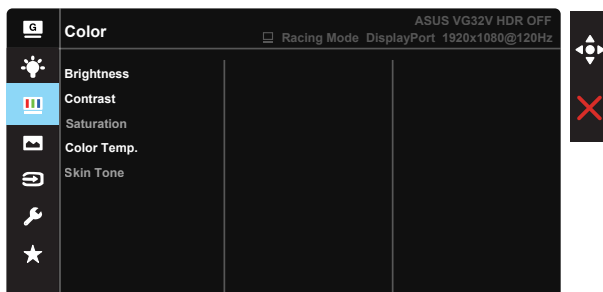

- **Brightness (Jas):** Rozsah nastavenia je od 0 do 100.
- **Contrast (Kontrast):** Rozsah nastavenia je od 0 do 100.
- **Saturation (Sýtosť):** Rozsah nastavenia je od 0 do 100.
- **Color Temp. (Teplotný stupeň farieb):** Obsahuje tri prednastavené režimy farieb (**Cool (Studené)**, **Normal (Štandardné)**, **Warm (Teplé)**) a jeden režim **User Mode (Používateľský režim)**.
- **Skin Tone (Farba pokožky):** Obsahuje tri režimy farieb **Reddish (Červenkastá)**, **Natural (Prirodzená)** a **Yellowish (Žltkastá)**.



-
- V režime User Mode (Používateľský režim) môže používateľ konfigurovať farby R (Červená), G (Zelená) a B (Modrá); rozsah nastavenia je 0 ~ 100.
-

4. Image (Obrázok)

V rámci tejto hlavnej funkcie môžete nastaviť vlastnosti obrazu, ako sú HDR, Sharpness (Ostrosť), VividPixel, Adaptive-Sync/FreeSync, ELMB SYNC, Shadow Boost (Zvýraznenie tieňov), Aspect Control (Nastavenie pomeru strán), ASCR, Trace Free.

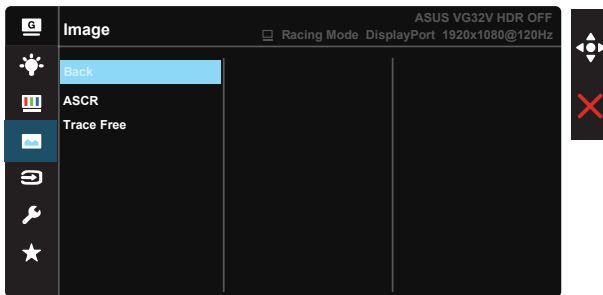
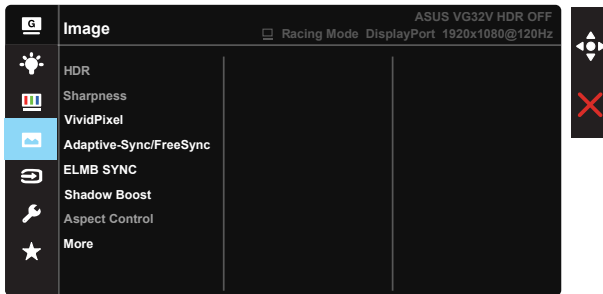

- **HDR:** Vysoký dynamický rozsah. Obsahuje dva režimy HDR (ASUS Cinema HDR a ASUS Gaming HDR).
- **Sharpness (Ostrosť):** Slúži na nastavenie ostrosti obrázka. Rozsah nastavenia je od 0 do 100.
- **VividPixel:** Exkluzívna technológia od spoločnosti ASUS, ktorá prináša prirodzený vizuálny zážitok s cieľom dosiahnuť krištáľovo čistý a detailný obraz. Rozsah nastavenia je od 0 do 100.
- **Adaptive-Sync/FreeSync:** Med en grafikåalla som stöds av Adaptive-Sync/FreeSync kan skärmens uppdateringsfrekvens justeras dynamiskt baserat på vanlig bildfrekvens för strömsnål, nästan utan stutter och låg latens skärmuppdatering.
- **ELMB SYNC:** Označením znížite rozmazanie pohybu a minimalizujete viacnásobný obraz pri rýchlom pohybe objektov po obrazovke.
- **Shadow Boost (Zvýraznenie tieňov):** Nastavením krivky gama monitora sa zvýraznia tmavé farby na obohatenie tmavých tónov obrazu, čo uľahčuje rozpoznávanie tmavých scén a objektov.

- **Aspect Control (Nastavenie pomeru strán):** Nastaví sa pomer strán obrazu na „Full“ (Celá obrazovka), „4:3“ a „OverScan“.
- **ASCR:** Zvoľte **ON (Zap.)** alebo **OFF (Vyp.)** na aktiváciu alebo deaktiváciu funkcie dynamického kontrastného pomeru, pričom funkcia ASCR bude deaktivovaná, keď sa zapne ELMB.
- **Trace Free:** Zrýchľuje dobu odozvy pomocou technológie Over Drive. Rozsah nastavenia je od nižšej 0 po rýchlejšiu 100.



- Pomer 4:3 je dostupný len vtedy, keď je vstupný zdroj vo formáte 4:3. Funkcia OverScan je dostupná len pre vstupný zdroj HDMI.

5. Input Select (Voľba vstupu)

Služi na voľbu vstupného zdroja z možností vstupného signálu **HDMI-1, HDMI-2 alebo DisplayPort**.

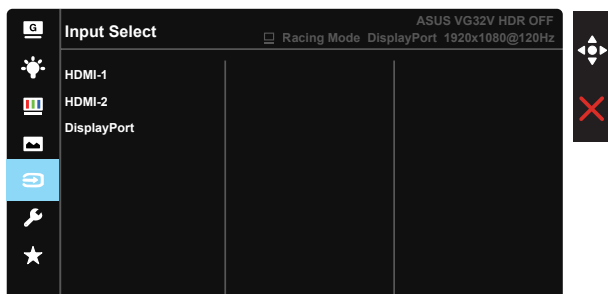

6. System Setup (Nastavenie systému)

Služi na úpravu konfigurácie systému.

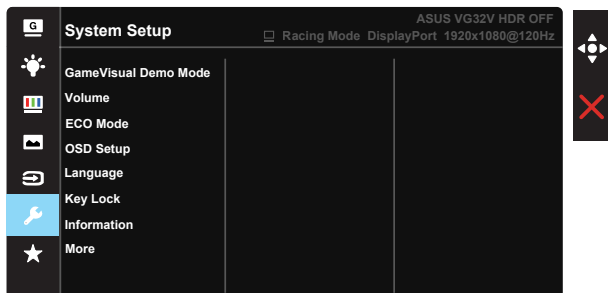

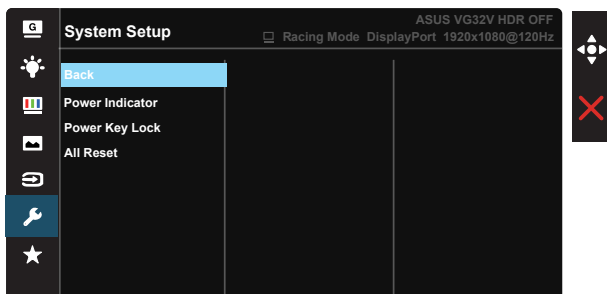

- **GameVisual Demo Mode:** Aktivuje sa režim ukážky pre funkciu GameVisual.
- **Volume (Hlasitosť):** Nastaví sa úroveň hlasitosti výstupu.
- **ECO Mode:** Zaktivujete ekologický režim úspory energie.
- **OSD Setup (Nastavenie OSD):** Slúži na nastavenie funkcie **OSD Timeout (Vypnutie OSD)**, **DDC/CI** a **Transparency (Priehľadnosť)** pre obrazovku OSD.
- **Language (Jazyk):** Slúži na voľbu jazyka OSD. Môžete si zvoliť nasledovné jazyky: **angličtina, francúzština, nemčina, španielčina, taliančina, holandčina, ruština, poľština, chorvátčina, maďarčina, rumunčina, portugálčina, turečtina, zjednodušená čínština, tradičná čínština, japončina, kórejščina, perzština, thajčina a indonézština.**
- **Key Lock (Zámok tlačidiel):** Slúži na deaktivovanie funkcií všetkých tlačidiel. Podržaním stlačeného tlačidla Dole na dlhšie ako päť sekúnd sa deaktivuje funkcia uzamknutia tlačidiel.
- **Information (Informácie):** Zobrazuje informácie o monitore.
- **More (Viac):** Prechod na ďalšiu stránku systémových nastavení.
- **Back (Naspäť):** Návrat na predchádzajúcu stránku nastavenia systému.
- **Power Indicator (Indikátor napájania):** Zapína/vypína LED indikátor napájania.
- **Power Key Lock (Zámok tlačidla napájania):** Aktivovať/deaktivovať tlačidlo napájania.
- **All Reset (Resetovať všetko):** Voľbou „**Yes**“ (**Áno**) vrátite všetky nastavenia na hodnoty výrobné predvoleného režimu.

7. MyFavorite

Načítať/Uložiť všetky nastavenia na monitore.

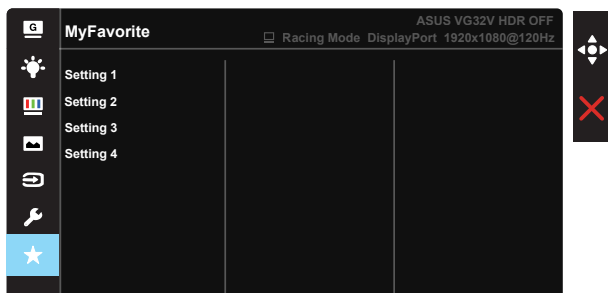

3.2 Technické špecifikácie

Model	VG32VQ
Veľkosť panela	31,5" širokouhľý (80,1cm)
Maximálne rozlíšenie	2560 x 1440 pri 144 Hz
Jas (typ.)	400cd/m ²
Kontrastný pomer Intrisinc (typ.)	3000:1
Uhol sledovania (CR=10)	178° (V); 178° (H)
Farby displeja	16,7 M (reálne 8 bitové)
Farba Sýtosť	72% NTSC
Doba odozvy	4ms (od sivej po sivú), 1ms MPRT
Satelitný reproduktor	Stereo 2 W x 2
Výstup pre slúchadlo	Áno
Zvuk z HDMI	Áno
Vstup HDMI	Áno
Vstup port displeja	Áno
Spotreba pri zapnutí (max.)	< 90 W*
Farby skrinky	Čierna
Režim úspory energie	< 0,5 W
Režim vypnutia	< 0,5 W
Naklonenie	-5° ~ +20°
Fyz. rozmery (Š x V x H)	713,4 x 580,8 x 233,4 mm
Rozmery škatule (Š x V x H)	815 x 679 x 253 mm
Približná čistá hmotnosť (približne)	9,1 kg
Hrubá hmotnosť (približne)	13,4 kg
Menovité napätie	Striedavý prúd 100 až 240 V (zabud.)

3.3 Riešenie problémov (Často kladené otázky)

Problém	Možné riešenie
LED indikátor napájania nesvieti	<ul style="list-style-type: none">• Stlačte tlačidlo  a skontrolujte, či je monitor v režime zapnutia.• Skontrolujte, či je sieťový kábel správne pripojený k monitoru a k sieťovej zásuvke.• V hlavnej ponuke OSD si pozrite funkciu Indikátor napájania. Voľbou „ON“ (Zap.) zapnete LED indikátor napájania.
LED indikátor napájania svieti na žltu a obrazovka je bez obrazu	<ul style="list-style-type: none">• Skontrolujte, či je monitor a počítač v režime zapnutia.• Uistite sa, že kábel na prenos signálu je správne pripojený k monitoru a k počítaču.• Skontrolujte kábel na prenos signálu a uistite sa, že žiadny z kolíkov nie je ohnutý.• Pripojte počítač k inému dostupnému monitoru a skontrolujte, či počítač funguje správne.
Obraz na obrazovke je príliš svetlý alebo príliš tmavý	<ul style="list-style-type: none">• Pomocou OSD prispôbte nastavenia Contrast (Kontrast) a Brightness (Jas).
Obraz skáče, alebo sa na obraze vyskytuje vlnovitý vzor	<ul style="list-style-type: none">• Uistite sa, že kábel na prenos signálu je správne pripojený k monitoru a k počítaču.• Elektrické zariadenia, ktoré môžu spôsobovať elektrickú interferenciu, premiestnite.
Na obraze sa vyskytujú farebné chyby (biela nevyzerá ako biela)	<ul style="list-style-type: none">• Skontrolujte kábel na prenos signálu a uistite sa, že žiadny z kolíkov nie je ohnutý.• Pomocou OSD vykonajte resetovanie.• Pomocou OSD prispôbte nastavenia farieb R/G/B (červená/zelená/modrá) alebo zvolte Color Temperature (Teplota farieb).
Žiadny zvuk alebo tichý zvuk	<ul style="list-style-type: none">• Na monitore aj na počítači prispôbte nastavenia hlasitosti.• Presvedčte sa, že ovládač zvukovej karty počítača bol správne nainštalovaný a zaktívovaný.

3.4 Zoznam podporovaných synchronizácií

Zoznam časovaní počítača vstupu HDMI2.0/DP1.2

Rozlíšenie	HDMI1(2.0)	HDMI2(2.0)	DP
640x480 @ 60Hz	V	V	V
640x480 @ 67Hz	V	V	V
640x480 @ 72Hz	V	V	V
640x480 @ 75Hz	V	V	V
720x400 @ 70Hz	V	V	V
720x480 @ 60Hz	V	V	V
800x600 @ 56Hz	V	V	V
800x600 @ 60Hz	V	V	V
800x600 @ 72Hz	V	V	V
800x600 @ 75Hz	V	V	V
1024x768 @ 60Hz	V	V	V
1024x768 @ 70Hz	V	V	V
1024x768 @ 75Hz	V	V	V
1152x864 @ 75Hz	V	V	V
1280x720 @ 60Hz	V	V	V
1280x720 @ 120Hz	V	V	V
1280x960 @ 60Hz	V	V	V
1280x1024 @ 60Hz	V	V	V
1280x1024 @ 75Hz	V	V	V
1440x480 @ 60Hz	V	V	V
1440x900 @ 60Hz	V	V	V
1680x1050 @ 60Hz	V	V	V
1920x1080 @ 60Hz	V	V	V
1920x1080 @ 120Hz	V	V	V
2560x1440 @ 60Hz	V	V	V
2560x1440 @ 100Hz	V	V	V
2560x1440 @ 120Hz	V	V	V
2560x1440 @ 144Hz	V	V	V
3840x2160 @ 60Hz	V	V	/